

**ALÇA DE
TRANSPORTE**

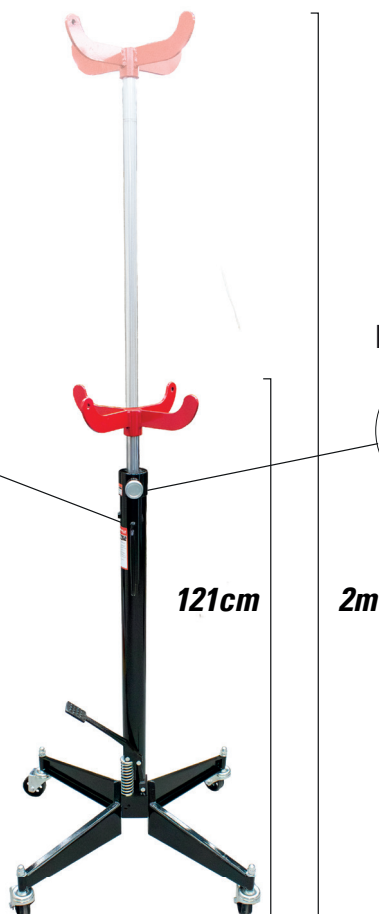

**VÁLVULA
DE ALÍVIO**



CÓDIGO	QTD. CAIXA
0706305100	1

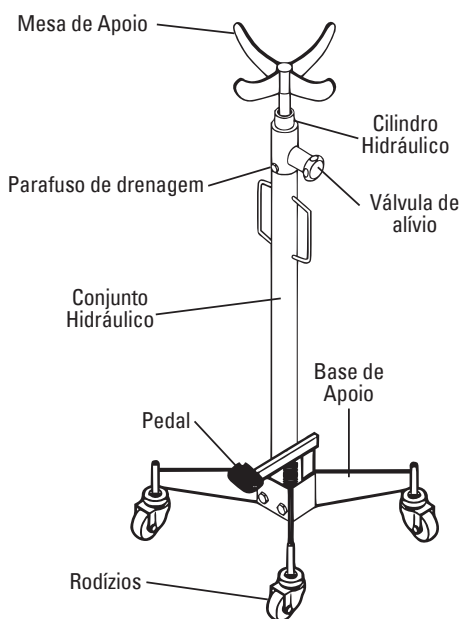

• Peso aproximado - 28 kg

Características

- Capacidade máxima de 500 kg;
- Sistema de elevação hidráulico telescópico;
- Regulagem de altura para melhor posicionamento do componente;
- Plataforma de apoio para maior estabilidade durante a operação;
- Estrutura robusta para uso profissional.

Vantagens

- Facilita a remoção e instalação de câmbios e transmissões;
- Permite ajuste preciso de altura para alinhamento das peças;
- Reduz o esforço físico do operador;
- Proporciona maior controle e segurança durante a manutenção.

Aplicação

Ideal para remoção, instalação de câmbios, transmissões e outros componentes pesados em oficinas mecânicas e centros automotivos.